

JUNQUAN[®]
JUNQUAN AUTOMATION
— 君权自动化 —

产品说明书

Product Specifications



NCPP-20X
端子压接机

浙江君权自动化设备有限公司
ZHEJIANG JUNQUAN AUTOMATION CO.,LTD

目 录

※ 目录	1
※ 技术参数和易耗品更换时间表	2
第二部分 前言	3
第三部分 使用安全	4-5
1、安全使用本机	
2、运转前的注意	
3、运转时的注意	
4、维修保养的注意	
第四部分 外形图	8
第五部分 安装和准备	7-9
第六部分 电路图	10
第六部分 维修保养	11
第七部分 爆炸图	12
第八部分 故障与对策	13

技术参数

型 号	NCPP-20X
压接能力	19.6Kn
闭合高度	121.7mm/135.78mm
冲程长度	30/40mm
冲程数	275SPM 50/60Hz
电源	AC220V 50/60Hz
电机	750W
安全装置	上死点灵敏元件、摇把灵敏元件
主机尺寸	520 mm (L)×470 mm (W)×746(H)mm
质量	113Kg

易耗品更换时间表

序号	零件编号	名称	数量	更换时期
1	T-01	弹簧	1	6000 小时
2	T-02	轴承	3	10000 小时

第一部分 前言

在使用本机前, 务必请详读本使用说明书, 并请对安全加以足够的注意, 正确使用本机, 错误的操作和使用方法, 会造成意外事故或缩短设备的使用寿命, 因此应该加以注意。



1. 务必在使用本机前好好理解本使用说明书的内容后, 再进行运行. 维修和保养。
2. 将本机转让给别人时, 请将该书连同机械一起转让给下一个所有者。
3. 请将本书放在可以随时取阅的地方并妥善保管, 以使能长期使用。
4. 我公司本着“用户至上”的服务宗旨, 为用户提供完整的服务。
5. 本机一年内因质量原因引起机器不能正常工作或发生异常情况的, 请与我公司维修部或销售部联系。
6. 以下情况不属于保修范围:
 - (1) 用户使用不当引起损坏的;
 - (2) 自行拆机造成损坏的;
 - (3) 使用电源电压不符合规定的;
 - (4) 不可抗力引起的损坏的;
7. 保修期后, 更换易损件和维修用配件需收取适当的成本费。
8. 用户可将机器托运至我公司, 我公司亦可派人员前往, 我公司人员差旅费由用户承担。
9. 用户可以电话或E-mail与我们联系, 以便我们为您提供更好的服务。





君权自动化 售后服务部

2016年8月

第二部分 使用安全

一、安全使用本机

1、下列  危险、 警告、 参考的定义如下：

	危险：预料错误的操作，会引起操作人员死亡或重伤的危险情况；
	警告：预料错误的操作，会引起操作人员受重伤或轻伤的危险情况；
	注意：预料错误的操作，会引起人员受轻伤或损坏物品的危险情况
	参考：有关操作、维修时的注意事项。

2、 必请遵守本书所记载的警告事项。

本机上所贴着的警告标记，是从警告事项中挑选的特别重要的项目。

二、安装前须知



起吊本机时，请确认主机吊环是否松动

另外，起吊时，请注意主机会稍微倾斜着

三、运转前的注意

※ 本机是在电线终端上装配端子的专用，不应进行其它压力加工。

※ 决不可改造机械，改造控制电路等，会引起滑块落下两次等的误动作。

※ 不应拆下安全装置或后盖及改变安装的位置。

※ 为确保安全，必须接通地线。

四、运转时注意



※ 不得在拆下后盖或打开后盖的状态下进行运转。否则身体的某一部分会被卷入机器或被机器夹住。

※ 启动电机时，应确认上点，注意必须同时取下手动摇臂。

※ 更换端子和施压器时，必须断开电源进行。

※ 调节端子卷曲高度及其它时，必须断开电源，并当心不要直接接触刀具。

※ 运转时如果发生了滑块两次落下现象时，应立即停止运转，进行改善处理。

※ 除掉刀具内的废料等时，必须断开电源，使用手工工具清除。

五、维修保养



应充分加以注意，进行时，不得拆下操纵盘罩或触摸控制电路
否则有触电的危险



刚结束作业时，电机还相当高温，因此应注意不得用手触摸



- 1、进行检查或维修时，应断开工厂的总电源。
- 2、另外，一定要向其他工作人员发出“正在维修”的标示。

第三部分 外形尺寸图

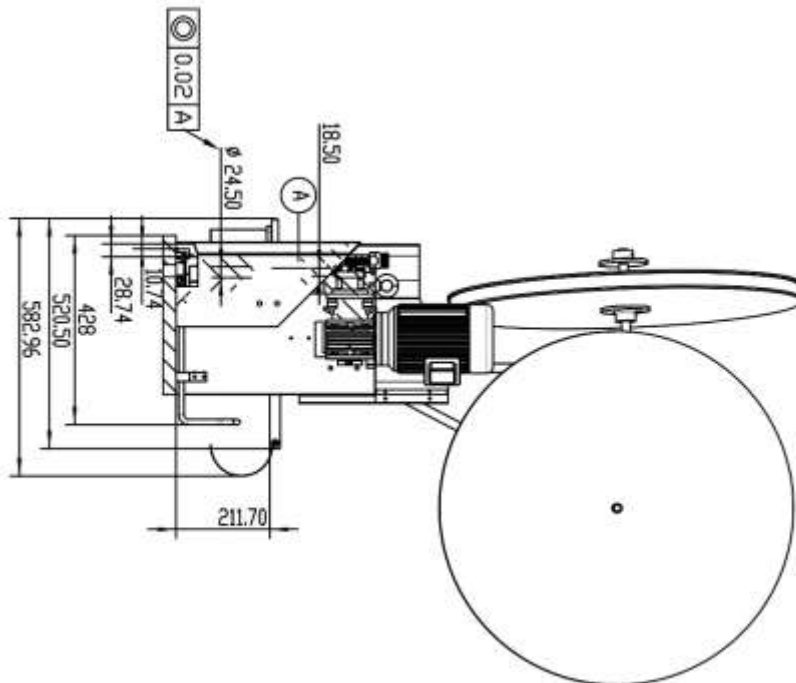
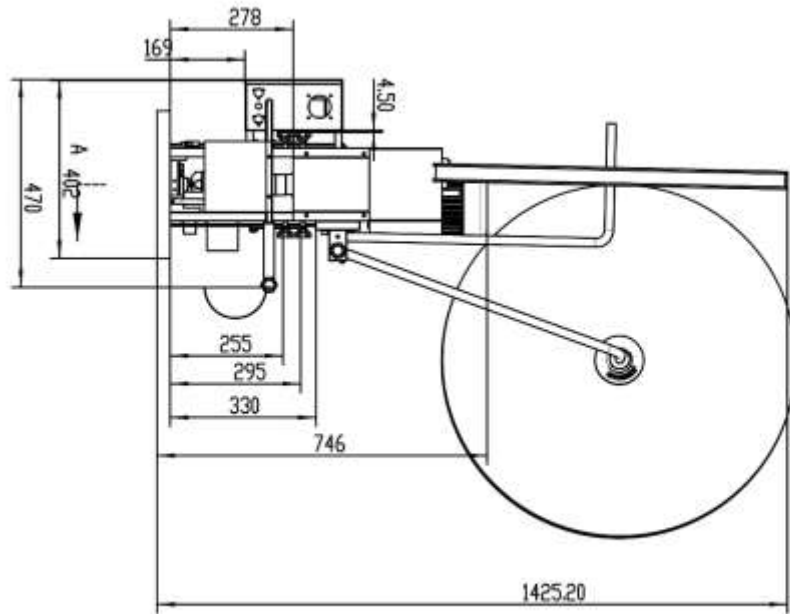

第四部分 安装和准备

1、本机应安装在牢固、水平的工作台上。



起吊本机时，请确认主机吊环是否松动
另外，起吊时，请注意主机会稍微倾斜着。

2、请确认电源开关置于 OFF 后，做以下装备工作。



压接机操作面板

- (1) 电源线连接到主体左侧的金属连接面板的开关上。请勿在将电源线连接到主体前，将插头与电源连接。
- (2) 脚踏开关的线连接到侧板脚踏接头。
- (3) 请确认滑块下面有无障碍物。



后面板主视图

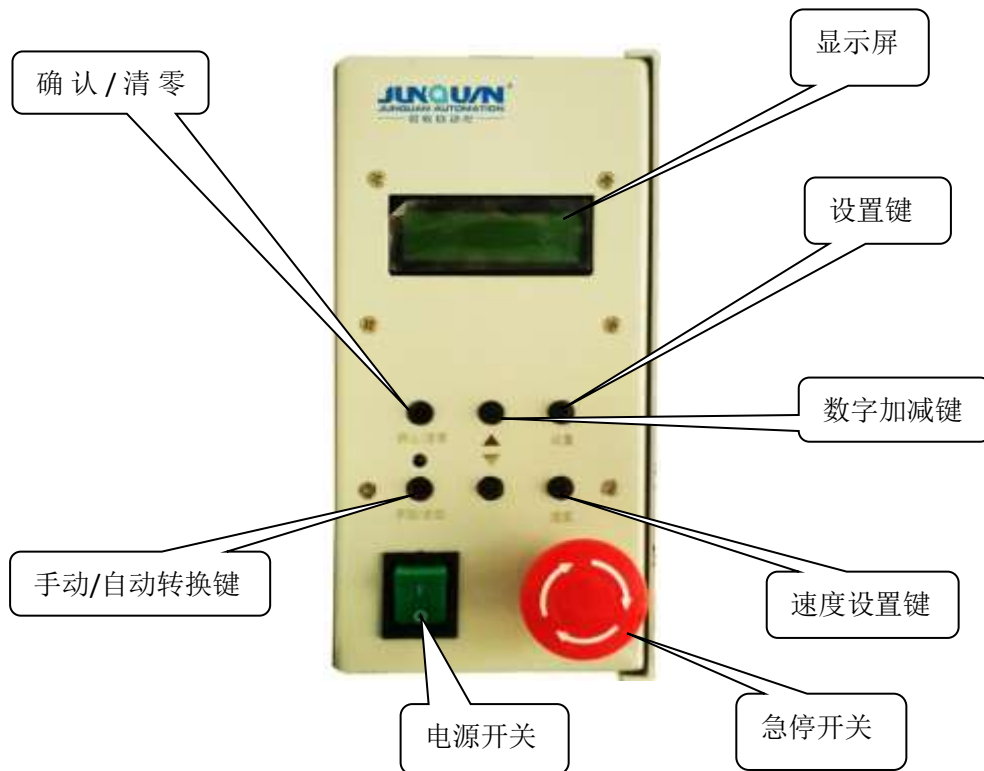

前面板主视图

3、按设置键：

- 1) 中英文切换；
- 2) 设定产量；
- 3) 调模力度；
- 4) 连打间隔时间；
- 5) 连打测试；
- 6) 连打次数；
- 7) 连打响应。

4. 模具高度调节：按手动/自动转换键，转换成手动模式，按数字加减键调节模具高度：提升或降低芯线压接高度。

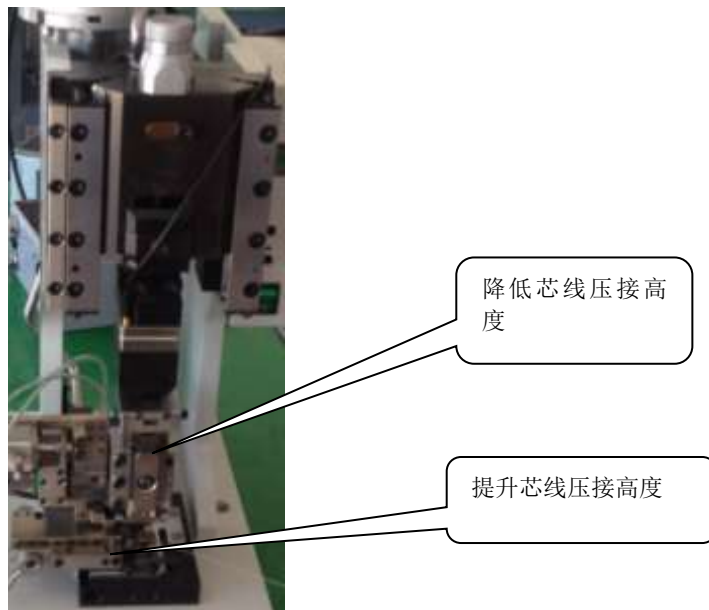

第五部分 电路图

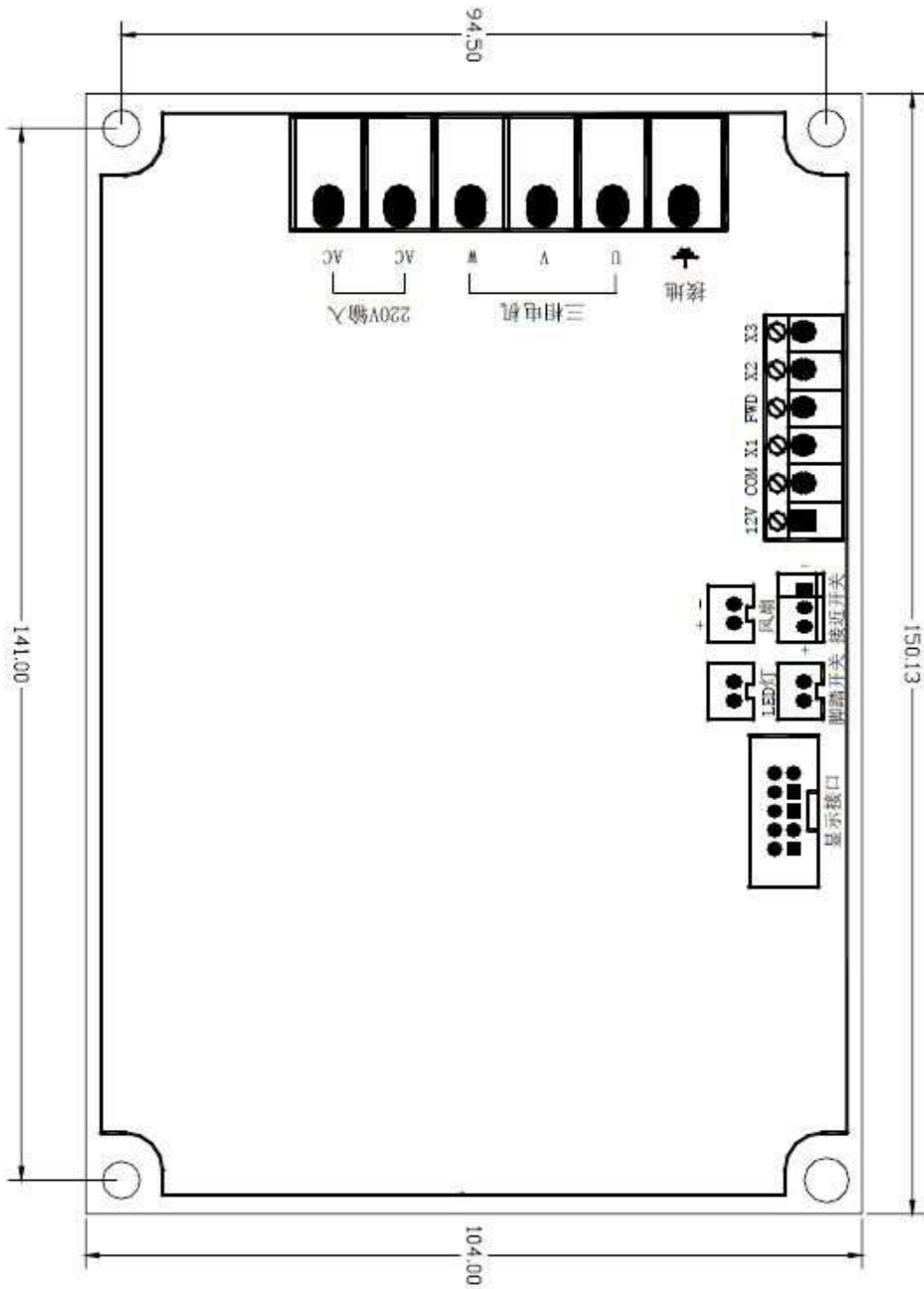

第六部分 维修保养

润滑不够，不仅缩短机械的使用寿命，还会损坏零部件，所以应定期（每隔 1~2 周）给润滑脂。由机架顶部的给油孔向滑块油嘴给油。

第七部分 爆炸图

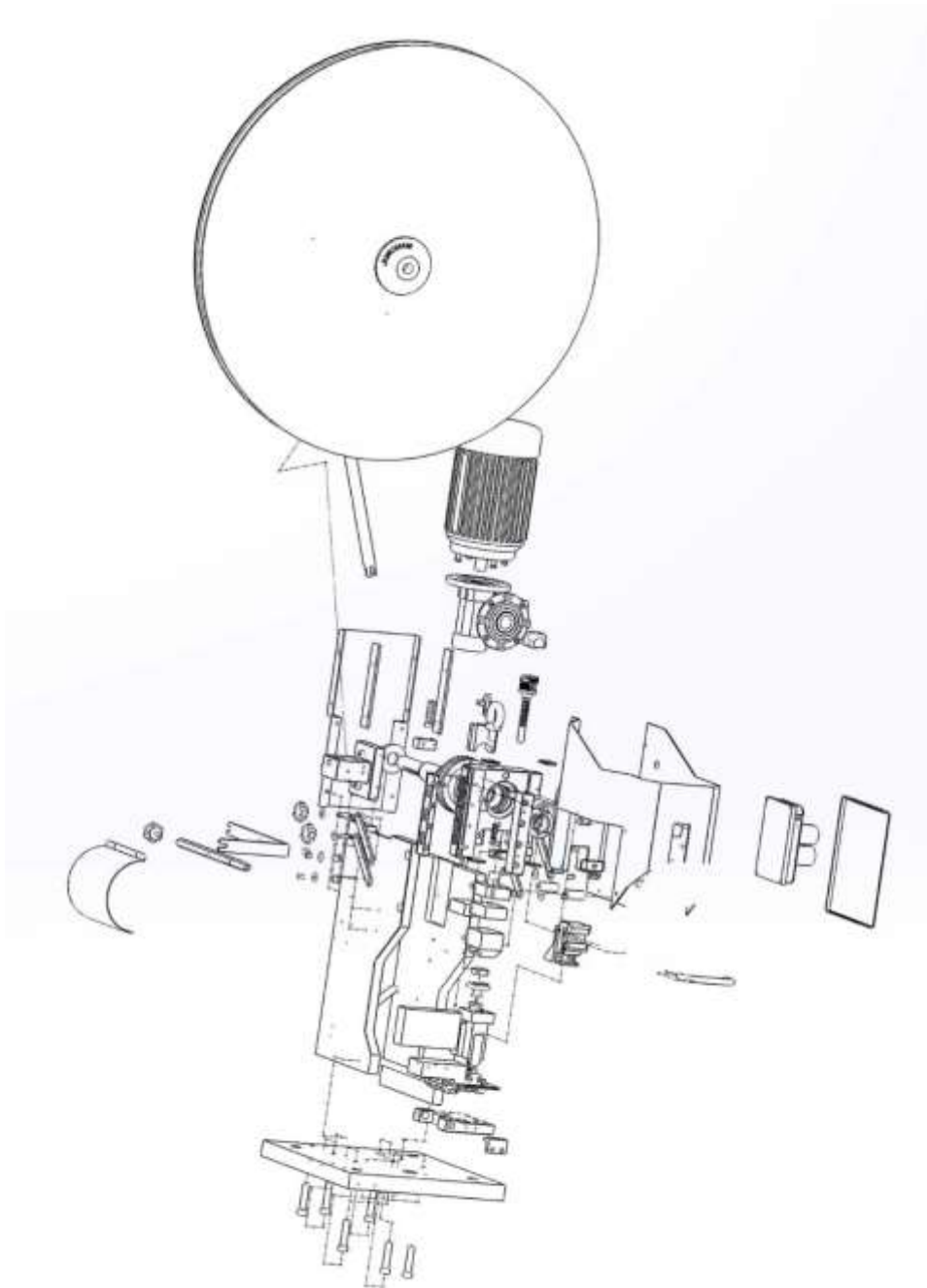

第八部分 常见故障与对策

大多数的故障，都是能通过每天的开始工作前检查，打扫和调整能够预防的，因此应该搞好这些，下面汇总了预料可能发生的故障，原因及其对策。

A、电机不启动

1) 电源灯不亮

确认电源线和电路保护是否跳闸，电路保护跳闸时，请除去跳闸的原因后再次投入电源。（请在跳闸 60 秒钟后再次投入电源）

B、运转之中，电机停止转动。

1) 曲轴停在停止位置以后的部位：

2) 曲轴停在停止位置以前的部位：

第九部分 易耗品表

虽然使用条件不同，易耗品的更换时期也有所不同，请将下表当做一个标准来更换。

序号	零件编号	名称	数量
1	T-01	LED 灯	1
2	T-02	接近开关	1
3	T-03	微动开关	1
4	T-04	安全罩	1

服务热线：0573-82331888 82330999
www.junquan.com

浙江君权自动化设备有限公司
地址：中国浙江省乐清市海屿工业区
电话/Tel: 0086-577-62900000 62901111 82199999
传真/Fax: 0086-577-62902918 62902199
E-mail:junquan@wz.zj.cn

嘉兴君权自动化设备有限公司
地址：浙江省嘉兴市经济开发区塘汇路 586 号
电话/Tel: 0086-573-82331888 82330999
传真/Fax: 0086-573-82301199

华东一区
地址：浙江省嘉兴市经济开发区塘汇路 586 号
电话 (Tel) : 0573-82331888 82330999

华东二区
地址：浙江省乐清市海屿工业区
电话 (Tel) : 0577-62900000 62901111

北方大区
地址：郑州市金水区优胜北路上都国际大夏 B 座 1518 室
电话 (Tel) : 0371-56608999 63953399

华南大区
地址：深圳市宝安区西乡大道 782 号万骏汇商务公寓 607 室
电话 (Tel) : 0755-89638399 89637269

西南大区
地址：重庆市渝北区大竹林康庄美地 C 区 17 栋 6/2
电话 (Tel) : 023-67305528 67305527